

# CHARIOT TELESCOPIQUE 13M

REFERENCE TOP LOC CT13M

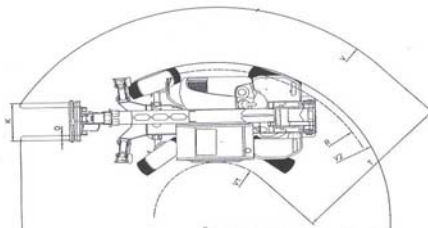
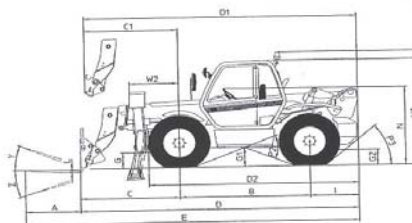
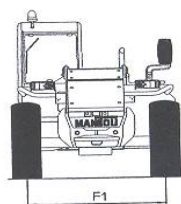
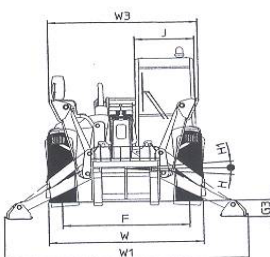

A	1200 mm
B	2770 mm
C	2134 mm
C1	2198 mm
D	5954 mm
D1	6018 mm
D2	4435 mm
E	7154 mm
F	1990 mm
F1	1990 mm
G	480 mm
G1	475 mm
G2	480 mm
G3	290 mm
H	7 °
H1	7 °
I	1050 mm
J	950 mm
K	1040 mm
L	50 mm
N	1880 mm
O	125 mm
P2	45,5 °
P3	50 °
R	3950 mm
S	8887 mm
T	4220 mm
U1	2605 mm
U2	2785 mm
V	5690 mm
V1	1470 mm
V2	4168 mm
W	2425 mm
W1	3820 mm
W2	1050 mm
W3	2350 mm
Y	12 °
Z	112 °

## Modèle MANITOU I340

Charge de basculement à portée maxi : 1 740 kg

Hauteur élévation : 13 M maximum

Portée : 9,35M maximum

Puissance moteur : 100cv

Vitesse maximale : 28km/h

Pente franchissable : 30 %

Capacité du réservoir carburant : 105 Litres

## ENCOMBREMENT

Longueur hors tout au tablier : 5,96M

Largeur hors tout : 2,43M

Hauteur : 2,59M

Poids à vide avec fourches : 11 180kg

Code transport : TRT9T

## LES + PRODUITS

**Correcteur de dévers**

**2 stabilisateurs hydrauliques**

## DOMAINES D'UTILISATIONS

**Pour les chantiers BTP, industries, manutention de palettes, transport de matériaux**

# CHARIOT TELESCOPIQUE 13M

## AVEC TABLIER SIMPLE

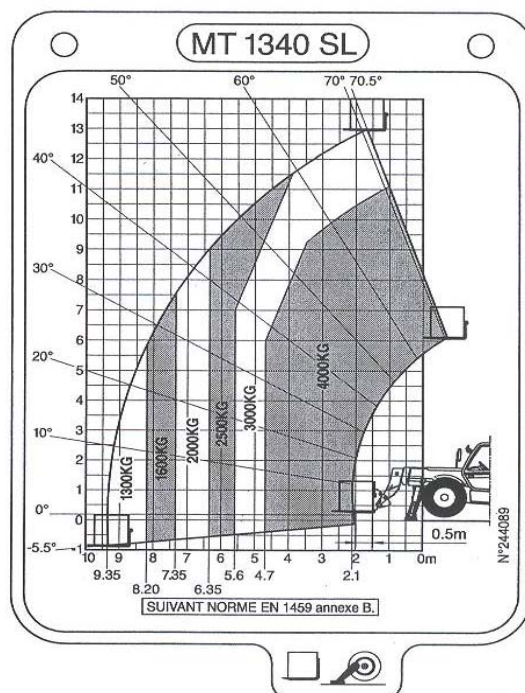
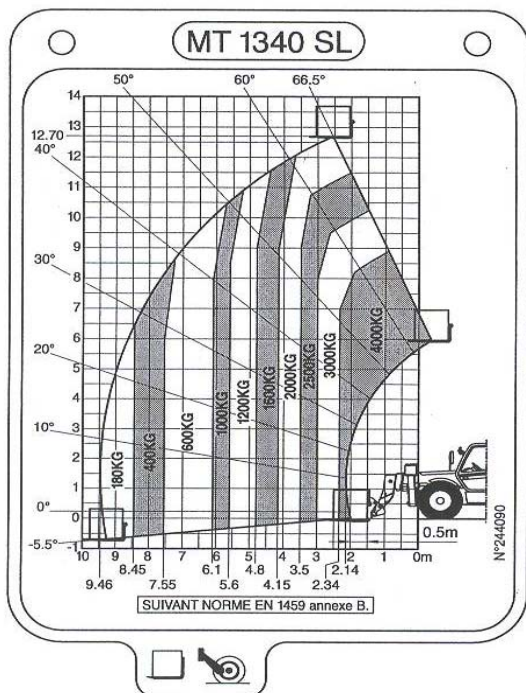

## AVEC TABLIER SIMPLE À DÉPLACEMENT LATÉRAL

