

PELLETEUSE 21 Tonnes SUR PNEUS

REFERENCE TOP LOC

MP21TP

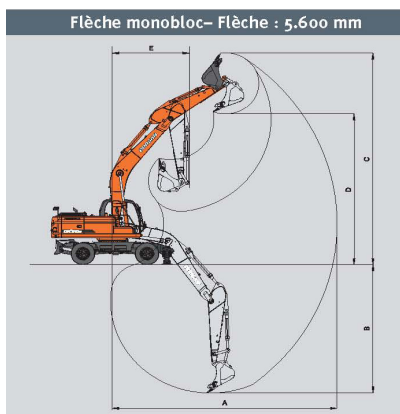

Type de flèche (une partie)	5.600 mm	
Type de balancier	2.750 mm	3.000 mm
A. Portée d'excavation max. mm	9.730	10.000
B. Profondeur d'excavation max. mm	6.010	6.255
C. Hauteur d'excavation max. mm	9.800	10.050
D. Hauteur de déchargement max. mm	7.020	7.250
E. Portée d'excavation min. mm	3.375	3.440

Modèle DOOSAN Flèche monobloc

Moteur Diesel 120 kW (162 ch) à 2000 tr/min

Réservoir carburant: 350 L.

Vitesse maximum de translation : 36 km/heure

ENCOMBREMENT

Longueur transport : 942 cm

Poids en ordre de marche : 20 800 kg

Largeur : 250 cm

Hauteur cabine : 320 cm

Code transport : TRSPL2

LES + PRODUITS

- Force de levage importante

DOMAINES D'UTILISATIONS

- Adapté aux chantiers en milieu urbain
- Constructions et réfections des chaussées, voies etc...
- Chantiers pour pose de câbles, canalisations...

ACCESSOIRE(S)

- Godets 600 - I 300 - curage

PROTECTION(S)

- Chaussures de sécurité

CONSOMMABLE(S)

- Gasoil