

# PELLE 30 Tonnes

REFERENCE TOP LOC

MP30T

## Rayon d'action

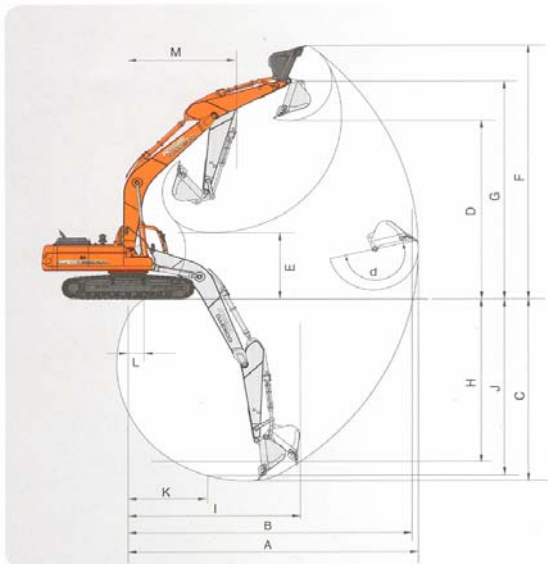

## DOOSAN / DAEWOO type dx 300 LC

Moteur 147 kw (197cv) à 1900 tr/min

Tuile de : 600mm

Capacité godet : 600, l 400, curage

Charge de basculement :

Option : godet orientable

Réservoir carburant : 500 litres

## ENCOMBREMENT

Longueur : 5 930 mm

Largeur : 3 000 mm

Hauteur : 3 065 mm

Poids : 29 300 kg

Longueur transport : 10 620 mm

Code transport : Porte char + voiture pilote

## LES + PRODUITS

**Confort**

**Grosse puissance pour travaux lourds**

**Grande capacité de cavage**

## DOMAINES D'UTILISATIONS

**Pour travaux lourds, remblaiement, démolition, tranchées**