

# NACELLE MAT VERTICAL 9M ELEC.

REFERENCE TOP LOC

NAMD9M

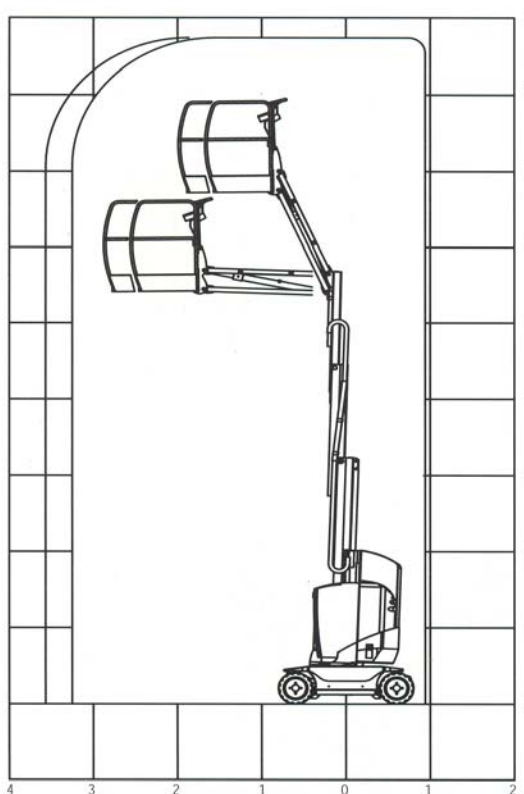

## JLG TOUCAN 86 I

Hauteur de travail max	8m72		
Hauteur plancher	6m72		
Charge maxi autorisée	220 kg		
Déport maxi	3,14 m		
Rotation	180°	Energie	Electrique
Caces Nécessaire	3A	Poids	2980 kg
Pente franchissable	15%	Code Transport	TRPL

## LES + PRODUITS

- Matériel propre. (Alimentation par 2 batteries 12 V.)

## DOMAINES D'UTILISATIONS

- Lieu fermé et sur sol plat
- Faible encombrement

# DIMENSIONS

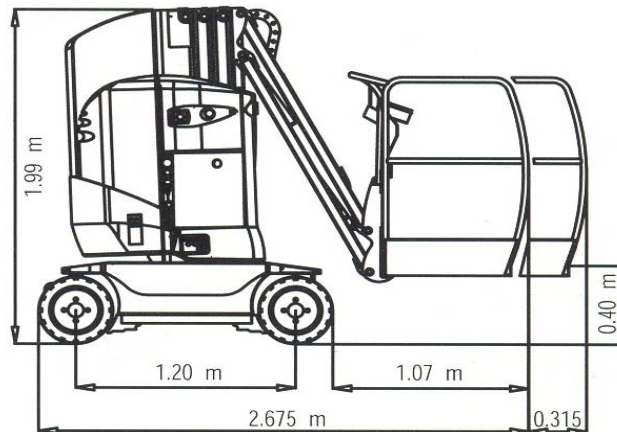

A. Hauteur repliée	1,99m
B. Longueur totale	1,90 m
C. Largeur totale	0,99 m
Dimensions plateforme	0,7x0,9 m

# PROTECTION(S)

- Casques
- Harnais de sécurité
- Kit nacelle